

中山大学 2017 年高水平运动队招生测试标准

田 径

一、考试内容

田径专项考试项目包括：100M、200M、400M、800M、1500M、110M 栏（男）、100M 栏（女）、400M 栏、跳高、跳远、三级跳远、铅球、标枪、铁饼，满分 100 分。

二、考试方法与评分标准

（一）考试方法

- 1、考生可选择个项目测两次或选择两个项目每个项目各测一次；
- 2、按田径竞赛规则和裁判方法进行，径赛采用电动计时。

（二）考试评分标准

项目	性别	分数				
		100 分	95 分	90 分	85 分	80 分
100M	男	10.30	10.62	11.10	11.15	11.22
	女	11.41	11.87	12.45	12.65	12.74
200M	男	20.65	21.34	22.24	22.45	22.52
	女	23.15	24.28	25.72	25.88	26.14
400M	男	45.74	47.69	49.90	51.50	51.60
	女	51.89	54.59	58.30	59.80	1:00.00
800M	男	1:46.30	1:50.40	1:57.50	1:59.50	2:01.00
	女	2:00.20	2:06.50	2:17.80	2:21.00	2:24.00
1500M	男	3:38.20	3:46.55	4:07.00	4:10.00	4:12.00
	女	4:08.30	4:19.60	4:45.00	5:05.00	5:08.00
110M 栏	男	13.80	14.27	14.75	15.20	15.25
100M 栏	女	13.26	13.80	14.55	15.10	15.24
400M 栏	男	51.94	53.04	54.90	56.00	56.30
	女	57.00	57.26	1:02.50	1:03.10	1:04.27
跳高	男	2.27 米	2.13 米	2.00 米	1.98 米	1.95 米
	女	1.90 米	1.83 米	1.70 米	1.65 米	1.63 米

跳远	男	8.00 米	7.65 米	7.10 米	7.05 米	7.00 米
	女	6.60 米	6.23 米	5.75 米	5.60 米	5.55 米
三级跳远	男	16.75 米	16.00 米	15.00 米	14.85 米	14.50 米
	女	13.60 米	13.05 米	12.20 米	11.70 米	11.30 米
铅球	男	20.10 米	18.05 米	16.00 米	14.00 米	12.50 米
	女	18.20 米	16.75 米	14.00 米	13.50 米	12.50 米
标枪	男	78.00 米	72.00 米	63.00 米	55.00 米	51.00 米
	女	60.70 米	56.35 米	49.00 米	42.00 米	38.00 米
铁饼	男	63.00 米	53.00 米	42.00 米	39.00 米	38.00 米
	女	62.00 米	52.00 米	41.00 米	40.00 米	39.00 米

备注：男子 110 米栏的栏高 1.067 米，栏间距 9.14 米；女子 100 米栏的栏高为 0.84 米，栏间距 8.5 米。男子 400 米栏的栏高为 0.914 米，栏间距 35 米，女子 400 米栏的栏高为 0.762 米，栏间距 35 米。男子铅球重量为 7.26 千克，女子铅球重量为 4 千克。男子标枪重量为 800 克；女子标枪重量为 600 克。男子铁饼重量为 2 千克，女子铁饼重量为 1 千克。

三、达标标准

(一) 申请并符合参加文化课单独考试资格的考生专项考试不得低于 90 分(含)。

(二) 参加高考且高考成绩达到所在省本科第二批次录取控制分数线 65% 的考生专项考试不得低于 85 分(含)。

(三) 参加高考且高考成绩达到所在省本科第二批次录取控制分数线以上的考生专项考试不得低于 80 分(含)。

游 泳

一、考试内容

游泳专项考试项目包括：50 米自由泳、100 米自由泳、200 米自由泳、400 米自由泳、800 米自由泳（女子）、1500 米自由泳（男子）、100 米仰泳、200 米仰泳、100 米蛙泳、200 米蛙泳、100 米蝶泳、200 米蝶泳、200 米混合泳和 400 米混合泳，满分 100 分。

二、考试方法与评分标准

（一）考试方法：

1、考试设置必考项目 200 米混合泳（占专项考试分数的 30%）及主项（占专项考试分数的 70%），主项为除混合泳外的任一考试项目。以个人混合泳为主项的考生 200 米个人混合泳成绩占专项考试分数的 70%，除 200 米混合泳外的任一考试项目占专项分数的 30%。必考项目及主项各测试一次。

2、考试按最新游泳竞赛规则和裁判方法进行，采用电动计时，在 50 米标准游泳池进行，采用国际泳联评分标准确定排名。

（二）考试评分标准：

专项考试采用国际泳联评分标准，按考生测试成绩所对应国际泳联评分标准从高到低排序、择优录取，每种泳式分别按男、女招生人数设定排序，多于拟公示及录取人数的考生不再参与排序。

三、达标标准

（一）申请并符合参加文化课单独考试资格的考生主项测试成绩不得低于国际泳联评分标准 620 分（含），200 米个人混合泳测试成绩不得低于 500 分（含）。

（二）参加高考且高考成绩达到所在省本科第二批次录取控制分数线 65% 的考生主项测试成绩不得低于国际泳联评分标准 550 分（含），200 米个人混合泳测试成绩不得低于 430 分（含）。

（三）参加高考且高考成绩达到所在省本科第二批次录取控制分数线以上的考生主项测试成绩不得低于国际泳联评分标准 500 分（含），200 米个人混合泳测试成绩不得低于 380 分（含）。

(四) 以 200 米个人混合泳为主项的考生主项及专项成绩参上述标准。

击 剑

一、考试内容

击剑专项考试内容包括：身体素质（30分）、步伐测试（20分）、专项技术（30分）、双人实战（20分），满分100分。

二、考试方法及评分标准

（一）身体素质（30分）

1、1分钟双摇跳绳（10分）：

男120次、女110次10分，每少1次扣0.1分；每人考3次，取最好成绩。

男		女	
次数	分值	次数	分值
120	10	110	10
119	9.9	109	9.9
118	9.8	108	9.8
...
20	0	10	0

2、立定跳远（10分）：

男2.60米、女2.30米10分，每少0.01米扣0.1分；每人考3次，取最好成绩。

男		女	
距离（米）	分值	距离（米）	分值
2.60	10	2.30	10
2.59	9.9	2.29	9.9
2.58	9.8	2.28	9.8
...
1.60	0	1.30	0

3、臂长（10分）

男（重、佩）1.85米、女（重、佩）1.75米10分，每少0.01米扣0.1分，9分以下不计分。

男（重、佩）		女（重、佩）	
长度（米）	分值	长度（米）	分值
1.85	10	1.75	10
1.84	9.9	1.74	9.9

1.83	9.8	1.73	9.8
...
1.75	9	1.65	9
1.75 以下	0	1.65 以下	0

男（花）1.80 米、女（花）1.70 米得 10 分，每少 0.01 米扣 0.1 分，9 分以下不计分。

男花		女花	
长度（米）	分值	长度（米）	分值
1.80	10	1.70	10
1.79	9.9	1.69	9.9
1.78	9.8	1.68	9.8
...
1.70	9	1.60	9
1.70 以下	0	1.60 以下	0

（二）步伐测试（20 分）

1、测试方法：持剑看信号集体步伐练习（分剑种）。前、后步伐移动，单一弓步 10 个，向前一步弓步 10 个。

2、要求：实战姿势正确，步伐移动平稳，弓步先伸手，踢小腿。动作协调、舒展。

3、评分标准：

优（18-20 分）实战姿势完全正确，步伐移动快速平稳，能够弓步先伸手，踢小腿充分。动作协调、舒展。

良（15-17 分）实战姿势基本正确，步伐移动平稳，能够弓步先伸手，踢小腿。动作基本协调、舒展。

合格（12-14 分）实战姿势比较正确，步伐移动平稳较慢，弓步伸手同时，踢小腿不充分。动作有时不够协调、舒展。

不合格（0-11 分）实战姿势不正确，步伐移动时身体摇动，先弓步后伸手，踢小腿不充分。动作不协调、不舒展。

（三）专项技术（30 分）

测试方法（用带个别课方式）：

重剑：向前一步弓步刺，后退一步直刺手臂。第六划园防守还击，防二接第

六压剑刺。

花剑：向前一步直刺，击打弓步直刺，击打转移刺，第四、第六防守还击，第六划园还击弓步跟进刺。

佩剑：向前一步劈，后退一步接三、五还击，后退距离防守接跃步弓步跟进劈、刺。

要求：动作正确、协调，剑尖刺部位准确，能连贯完成动作，节奏先慢后快。

3、评分标准：

优（27-30分）全部正确，连贯协调。

良（22-26分）基本正确，较连贯协调。

及格（18-21分）完成部分动作，且不连贯、不协调。

不合格（0-17分）不能完成动作，且经常停顿。

（四）双人实战（20分）

1、测试方法：每人打一场3-5分钟5剑的实战，观察运动员攻、防、抢的意识。

2、要求：有比赛意识，有距离感、时机感，能够完成攻、防、抢。

3、评分标准：

优（18-20分）能熟练完成攻、防、抢，能刺中3剑（含）以上。

良（15-17分）能较好做攻、防、抢，能刺中2剑（含）以上。

及格（12-14）能做出攻、防、抢难以完成，能刺中1剑（含）以上。

不合格（0-11）不能完成攻、防、抢，无刺中。

三、达标标准

（一）申请并符合参加文化课单独考试资格的考生专项考试不得低于90分（含），且实战单项分数不得低于18分（含）。

（二）参加高考且成绩达到所在省份第二批次录取控制线65%以上的考生，专项考试不得低于90分（含），且实战单项分数不得低于15分（含）。

（三）参加高考且高考成绩达到所在省本科第二批次录取控制分数线以上的考生专项考试不得低于85分（含），且实战单项分数不得低于12分（含）。

（四）参加高考且高考成绩达到所在省本科第一批次录取控制分数线以上的

考生专项考试不得低于 80 分(含)，且实战单项分数不得低于 12 分(含)。

排 球

一、考试内容与分值

1、专项能力考试内容

项目 位置	项目 1 (20分)	项目 2 (20分)	项目 3 (20分)	项目 4 (20分)	项目 5 (20分)
主攻/接应	助跑摸高	传 球	接发球	发 球	二、四号位扣球
副 攻	助跑摸高	传 球	接发球	发 球	扣三号位快球/ 半高球
二 传	助跑摸高或 36 米移动	二传战术传球	传/垫调整球	发 球	二号位扣球
自由人	36 米移动	上机会球	传/垫调整球	防重扣球	接发球

注：根据不同位置分别进行五项技术测试，二传位置考生可选择助跑摸高或36米移动的其中一项，各项目满分均为20分，合计100分。

2、实战比赛加试

考生按专项位置抽签组队进行实战比赛加试，由考官（专家组）对考生比赛中的基本技术运用、实际效果、场上意识等情况进行综合评定，满分为100分。

二、专项能力考试方法与评分标准

1、36米移动（20分）

(1) 测试方法：考生在进攻线后听口令起动，前进后退两个来回，前进时须用双手摸到中线，后退时须双脚退过进攻线，接着变侧身滑步或交叉步移动两个来回，移动时用单手触摸中线和进攻线，不能转身，然后做钻网跑，用单手摸对方场区的进攻线，折回时用单手触或超过出发线，每人有两次机会取最佳一次成绩。

(2) 评分标准：见表1

表1：排球专项考试36米移动考试评分表

分值	男（秒）	女（秒）	分值	男（秒）	女（秒）
----	------	------	----	------	------

20	10" 9	12" 1	10	11" 9	13" 1
19	11" 0	12" 2	9	12" 0	13" 2
18	11" 1	12" 3	8	12" 1	13" 3
17	11" 2	12" 4	7	12" 2	13" 4
16	11" 3	12" 5	6	12" 3	13" 5
15	11" 4	12" 6	5	12" 4	13" 6
14	11" 5	12" 7	4	12" 5	13" 7
13	11" 6	12" 8	3	12" 6	13" 8
12	11" 7	12" 9	2	12" 7	13" 9
11	11" 8	13" 0	1	12" 8	14" 0

2、助跑摸高（20分）

测试方法：考生采用双脚助跑起跳单手摸高，每名考生有三次测试机会，取最高一次成绩。

注：助跑摸高设置最低标准线，分别为男子3.05米、女子2.75米，如考生未能达到最低标准线，则不具备参加专项技能测试和实战比赛加试的资格。

(2) 评分标准：见表2

表 2：排球专项考试助跑摸高考试评分表

分值	男（米）	女（米）	分值	男（米）	女（米）
20	3.25	2.95	14.5	3.14	2.84
19.5	3.24	2.94	14	3.13	2.83
19	3.23	2.93	13.5	3.12	2.82
18.5	3.22	2.92	13	3.11	2.81
18	3.21	2.91	12.5	3.10	2.80
17.5	3.20	2.90	12	3.09	2.79
17	3.19	2.89	11.5	3.08	2.78
16.5	3.18	2.88	11	3.07	2.77
16	3.17	2.87	10.5	3.06	2.76
15.5	3.16	2.86	10	3.05	2.75
15	3.15	2.85			

3、传球（20分）

(1) 场地设置：

在本方四号位距中线 0.5 米、距边线 0.5米的位置（设置直径为1.2米的传球目标筐），如图1所示。



图 1: 传球测试

(2) 测试方法:

考生由进攻线后 B 区域出发, 移动至 C 区域内, 向四号位传球由后场 A 区抛来的球, 要求向四号位传球目标筐内传球, 且传出的球至少要高于球网上沿 1.5 米。每名考生共计传 10 次球。

(3) 评分标准:

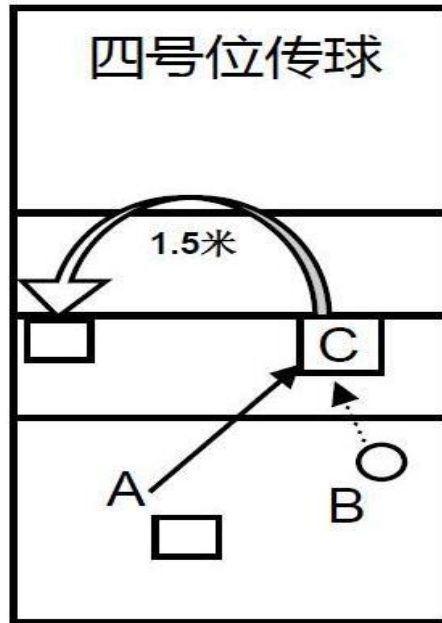
每传一个球进入传球目标筐内得 3 分, 每传一个球触碰到传球目标筐顶部的圆形部分得 2 分, 传球失误或球没有触碰到目标架顶部的圆形部分不得分, 满分 20 分。

4、发球 (20分)

(1) 场地设置:

将半场区域分为 A、B、C、D、E、F 六个区域, 如图 2 所示。



图 2: 发球测试

(2) 测试方法:

考生可在发球区内任意位置采用上手发球、跳飘球或大力跳发球技术, 每名考生共计向对方场区发 10 次球。

(3) 评分标准:

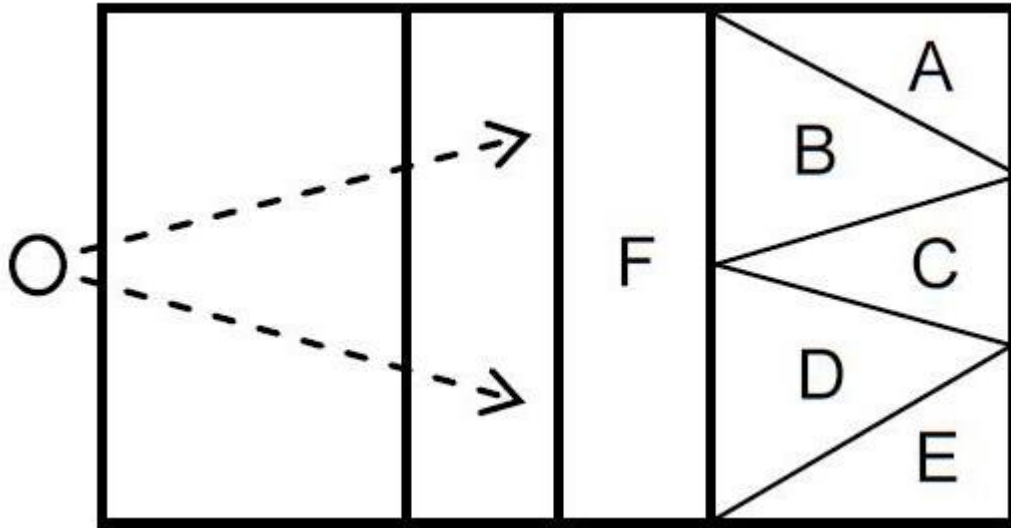
发球落点进入A、E 区域内得3分, 发球落点进入B、D 区域内得2分, 发球落点进入C、F 区域内得1分, 满分20分。

5、接发球 (20分)

(1) 场地设置:

在一号位、五号位分别划定一个 4.5米 × 6 米的长方形区域, 定义为 A、B 区域, 在二、三号位之间的 D 区域设置垫球目标筐, 如图3所示。



图 3: 接发球测试

(2) 测试方法:

考生按规定顺序在 A、B 区域内, 采用双手垫球技术接发球, 首先在A区域垫球6次, 然后进入B区域垫球6次, 如球发到其它区域则不计算次数, 每名考生共计接发球 12 次。要求考生将球垫至位于网前 二、三号位之间 (距中线 0.5 米、距二号边线 2.5 米) 的D区域内或接发球目标筐内。

(3) 评分标准:

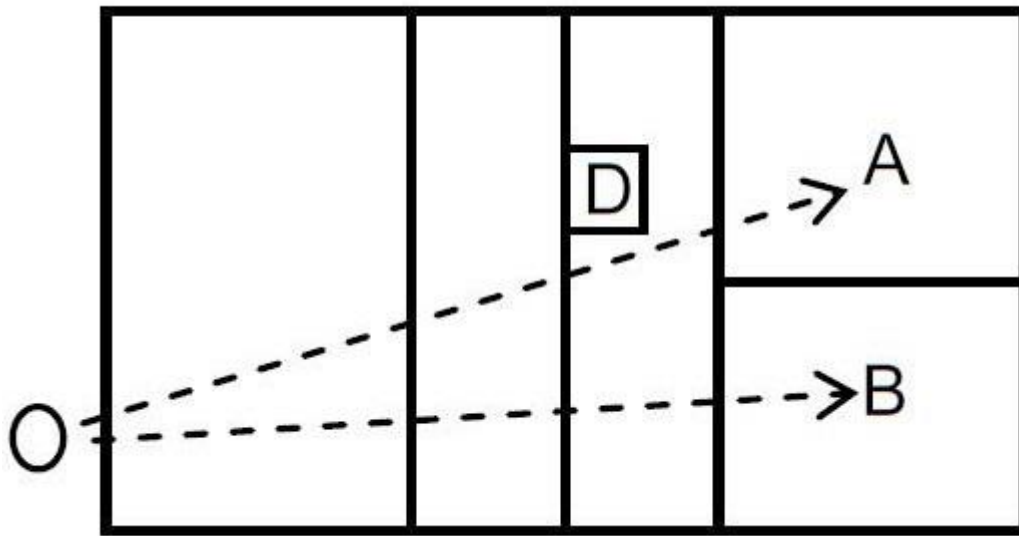
每垫一个球进入接发球目标筐内得3分, 每垫一个球触碰到垫球目标筐顶部的圆形部分得2分, 每垫一个球进入到三米线区域内且一定高度和弧度得1分, 球没有进入到三米线内或超过球网为0分, 满分20分。

6、扣球 (20分)

(1) 场地设置:

直线区域为平行于边线 2 米内的B区域, 斜线区域为对角线至对方四号位进攻线附近的 A 区域, 如图 4 所示。



图 4: 扣球测试

(2) 测试方法:

考生按规定顺序可自由选择在一号位或四号位扣一般球, 先扣斜线球5次, 然后扣直线球5次, 每名考生合计扣10次球(二传位置考生要求测试2号位扣球)。

(3) 评分标准:

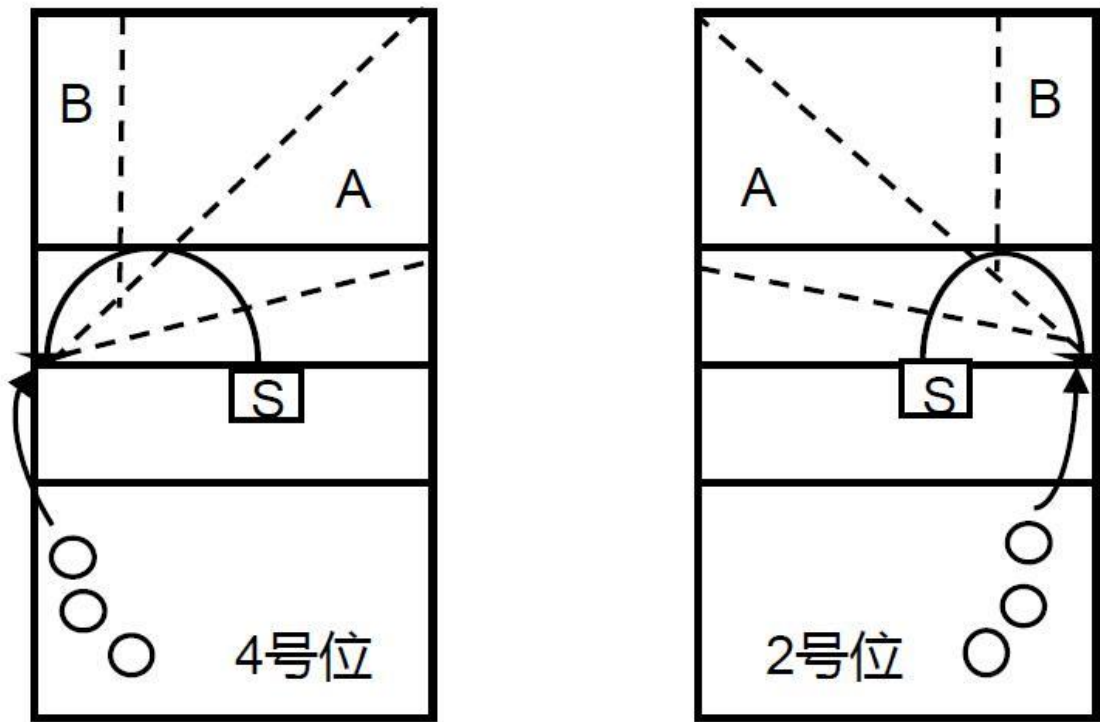
扣在规定区域内且有一定力量的球得2分, 没有扣到规定区域内但有一定力量和攻击性的球得1分, 满分 20 分。

7、二传战术传球 (20 分)

(1) 场地设置:

考生在二、三号位之间的S 位置 (2米 × 3米) 原地向四号位 (直径为60厘米的传球目标筐) 传战术平拉开球, 如图 5 所示。



图 5: 二传战术传球测试

(2) 测试方法:

考生站立在S区域内向四号位传由后场A区抛来的球, 目标是将球传进四号位的传球目标筐内, 且传出的球至少要高于球网上沿50厘米, 测试二传手传平拉开战术进攻的准确性, 每名考生合计传10次球。

(3) 评分标准:

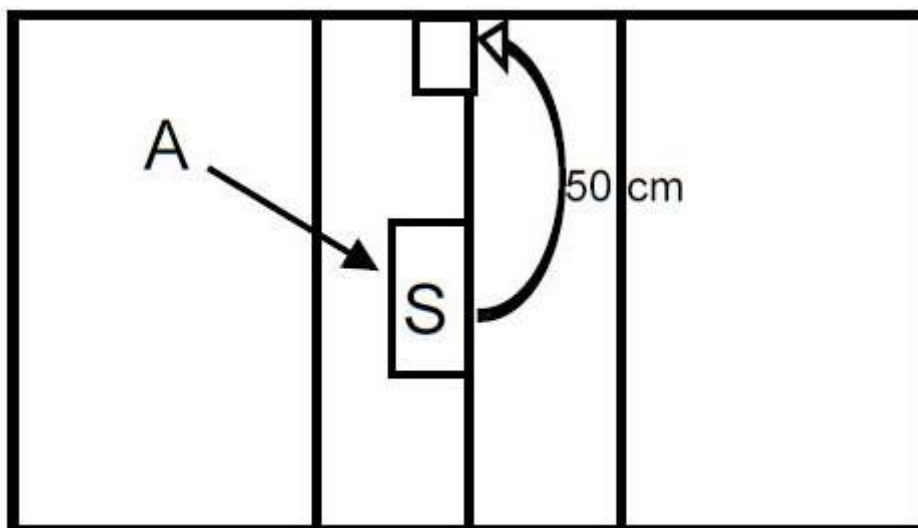
传球进入目标筐内得3分, 传球触碰到目标筐顶部的圆形部分得2分, 传球失误或球未触碰到传球目标筐顶部的圆形部分不得分, 满分20分。

8、传、垫调整球 (20分)

(1) 场地设置:

在进攻线后中央区域, 设置一个2米×2米的C区域为传球区, 前排四号位距离边线和中线0.5米的区域设置一个直径为1.2米的目标筐, 如图 6 所示。



图 6: 传、垫调整球测试

(2) 测试方法:

考生由B区域出发移动至C区域,向四号位目标筐传、垫由后场A区抛来的球,且传出的球至少要高于球网上沿2米,每名考生向四号位目标筐首先用上手传调整球5次,然后再用双手垫调整球5次,每名考生合计传、垫球10次。

(3) 评分标准:

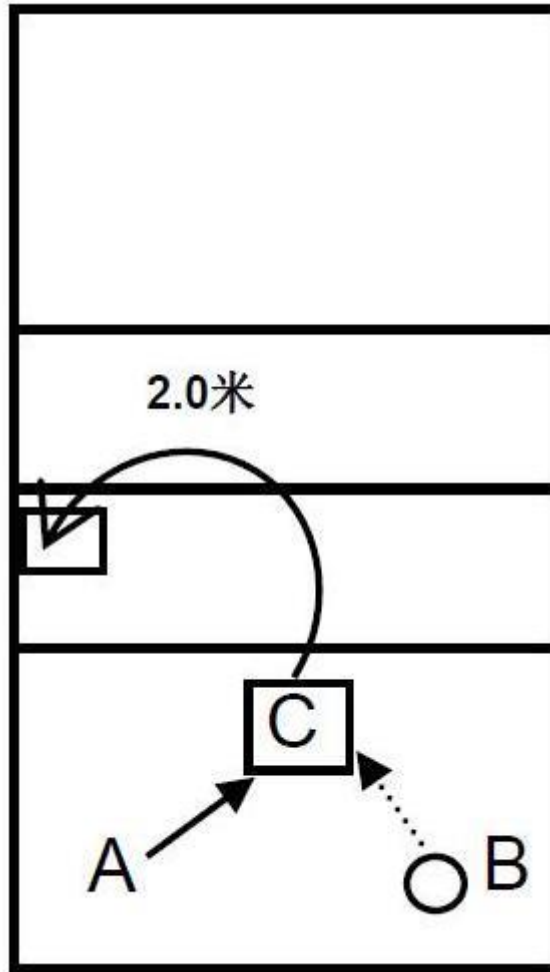
每传、垫一个球进入目标筐内得3分,触碰到目标筐顶部的圆形部分得2分,如未能触碰到目标筐但传、垫球的高度和弧度达到要求,且球的落点进入到距中线0.5米、边线0.5米的区域内得1分,传、垫球失误或球的落点偏离规定区域不得分,满分20分。

9、防重扣球(20分)

(1) 测试方法:

考生在 A 区域防对方四号位的斜线进攻球，每名考生合计防 10 次球，如图 7 所示。



图 7：防重扣球测试（20分）

（2）评分标准：

成功将球防起超过3米高，且防起球的落点在本方场区内为好球，每防起一个好球得 2 分，满分 20 分。

10、三号位扣快球、半高球（20分）

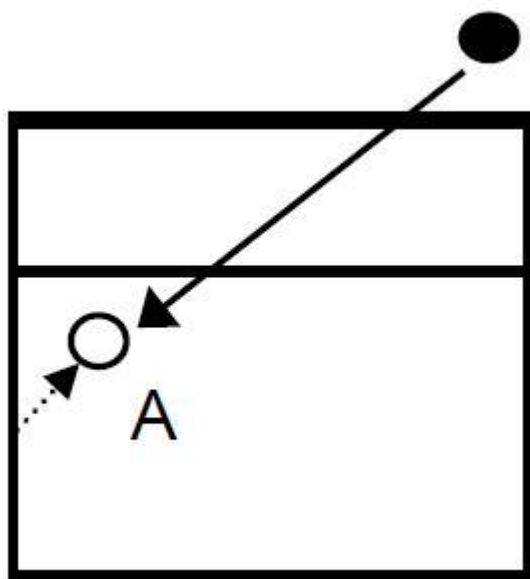
（1）场地设置：

以场地中线4.5米处为点，向对方场区两侧边线9米处延伸，边线与虚线区域之间的A、B两个区域为扣球目标区，如图8所示。



图 8: 三号位扣快球/半高球测试 (20 分)

(2) 测试方法:

考生自由选择在三号位扣快球或半高球, 先向A区扣5次球, 然后向B区扣5次球, 每名考生合计扣10次球。

(3) 评分标准:

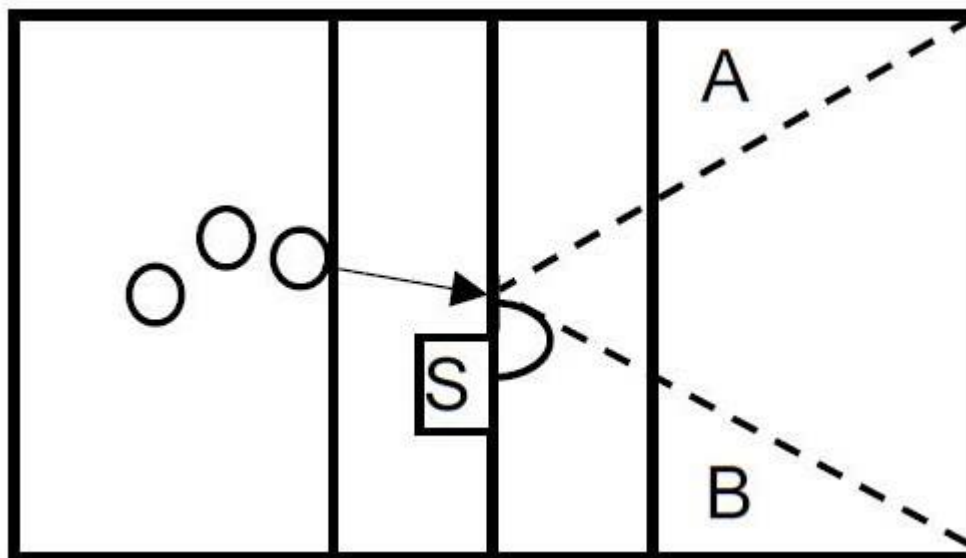
扣在规定区域内且有一定力量的球为2分, 没有扣到规定区域内但有一定力量和攻击性的球得1分, 满分20分。

11、自由人上机会球 (20 分)

(1) 场地设置:

在排球场二、三号位之间的A区域设置垫球目标筐, 如图9所示。



图 9: 自由人上机会球测试

(2) 测试方法:

考生在球场后区采用双手垫球或上手传球技术连续接对方场区抛来的机会球, 首先在6号区准备, 待对方球出手后向右侧一号区域移动上球、然后回到原位, 待对方球出手后再向左侧五号区移动上球, 然后回到原位, 以此类推一、五号区各上球5次, 每名考生合计上10次机会球。要求考生将球垫至位于网前 2、3号位之间 A 区域内的目标筐内。

(3) 评分标准:

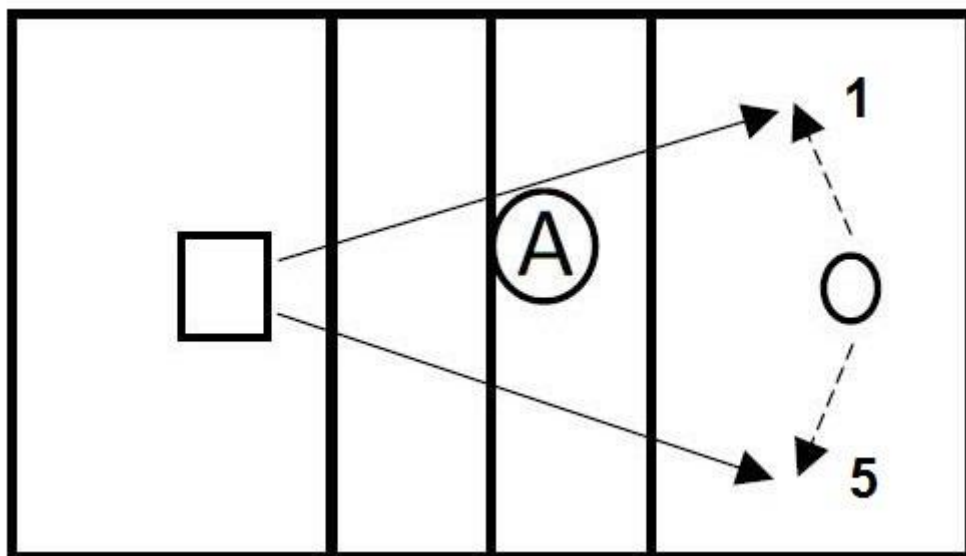
每垫一个球进入目标筐内得 3 分, 每垫一个球触碰到目标筐顶部的圆形部分得2分, 球未能触碰到目标筐顶部的圆形部分不得分, 满分20 分。

三、实战比赛加试方法与评分标准 (100分)

1、测试方法:

按照考生报考时填报的场上位置抽签组队, 队伍中如出现人员不足情况, 可由我校校队队员补足完整阵容, 根据排球比赛规则进行一局或两局实战比赛加试, 实际比赛局数由考官 (专家组) 根据打分需要适当增减。

2、计分标准:

考官 (专家组) 对考生在比赛中的排球基本技术运用、实战效果、场上意识等情况进行综合打分, 满分为100分。

四、达标标准

1、申请参加文化课单独考试的考生，必须具有国家一级运动员（含）以上证书，专项能力考试不得低于70分（含），实战加试比赛成绩不能低于85分（含）。

2、具有国家二级运动员（含）以上证书的考生，参加高考且高考成绩达到所在省本科第二批次录取控制分数线65%以上的考生专项能力考试不得低于65分（含），实战加试比赛成绩不得低于80分（含）。

3、具有国家二级运动员（含）以上证书的考生，参加高考且高考成绩达到所在省本科第二批次录取控制分数线以上的考生专项能力考试不得低于60分（含），实战加试比赛成绩不得低于70分（含）。

4、具有国家二级运动员（含）以上证书的考生，参加高考且高考成绩达到所在省本科第一批次录取控制分数线以上的考生专项能力考试不得低于60分（含），实战加试比赛成绩不得低于65分（含）。

五、录取标准

根据中山大学男、女排球队建设的实际需要，在通过专项测试、实战加试比赛环节并且达标的考生中，择优录取。